

La combinación del verbo semicopulativo *andar* con predicados de individuo en el español europeo

The combination of the semi-copula *andar* with individual-level predicates in European Spanish

Jorge Aparicio Pacheco¹

Universidad Autónoma de Madrid

jorge.apariciop@uam.es

Resumen: Este artículo pretende indagar en el uso de ‘andar’ como verbo semicopulativo en el español europeo. En concreto, el objetivo será comprobar si este verbo se puede combinar con adjetivos que se comporten como predicados de individuo. En este caso, comprobaremos que lo puede hacer cuando se combina con adjetivos ‘disposicionales’, pero no en todos los contextos que admite el verbo ‘estar’.

Abstract: This work pretends to analyse the use of ‘andar’ as a semi-copula in European Spanish. The aim is to check whether this verb can be combined with adjectives that behave as individual-level predicates. In this case, we will prove that it can do so when it is used with ‘dispositional’ adjectives, although not in all contexts which the verb ‘estar’ admits.

Palabras clave: *andar*, predicado de individuo, predicado de estado, verbo, semicopulativo.

Keywords: *andar*, individual-level predicate, stage-level predicate, verb, semi-copula.

1. Introducción

El verbo *andar* ha sido considerado un verbo *pseudocopulativo* (Alcina y Bleca, 1975; Morimoto y Pavón, 2007) o *semicopulativo* (RAE y ASALE, 2009) en oraciones como las de (1a) y (1b). En estos casos, se entiende que el verbo pierde gran parte del significado que tenía como *verbo de movimiento* (Morimoto, 2001) y que, en principio, sirve para indicar que el sujeto se encuentra o permanece en un determinado estado, de ahí la diferencia con el ejemplo propuesto en (1c), en

¹ Esta investigación ha sido financiada por un contrato predoctoral de la Universidad Autónoma de Madrid (FPI-UAM-2023) y por el proyecto "Variación microparamétrica en las interfaces léxico-sintaxis-discurso en español y las lenguas romances" (PID2021-123617NB-C44, Ministerio de Ciencia e Innovación).

el que *andar* sí implica movimiento por parte del sujeto.

- (1) (a) Juan anda muy contento.
- (b) Juan anda muy ocupado.
- (c) Juan anda todos los días.

La descripción de este empleo de *andar* ha sido afrontada por diversos autores como Alonso (1974), Coseriu (1977), Porroche (1990), Cuervo (1998), Lapesa (2000), Marín (2001, 2013), Morimoto y Pavón (2007), RAE y ASALE (2009) y Gómez Rubio (2022). En estos trabajos, se señala que el verbo *andar*, cuando se comporta como semicopulativo, puede ir acompañado por constituyentes de distintas categorías gramaticales, y que estos son similares a los que van con el verbo *estar*. De hecho, como se puede comprobar en los siguientes ejemplos, en los que el verbo se combina con adjetivos, la sustitución de *andar* por *estar* es posible en todos ellos.

- (2) (a) Juan (anda / está) [nervioso / tranquilo / contento / furioso].
- (b) La ciudad [anda / está] llena.

Sin embargo, una cuestión a la que no se ha aludido demasiado, excepto en Gómez Rubio (2022), es si *andar* se puede combinar con adjetivos que, aunque normalmente acompañan al verbo *ser*, pueden ser admitidos por *estar* en casos como (3a) y (3b), un fenómeno muy descrito en la bibliografía (Leonetti, 1994; Escandell-Vidal y Leonetti, 2002; Fábregas, 2012; Escandell-Vidal y Leonetti, 2016; Silvagni, 2017; Escandell-Vidal, 2018a, 2018b; Moreno Quibén, 2022; Gumiel-Molina, Moreno-Quibén y Pérez-Jiménez, 2024a, 2024b; Escribano, 2024, entre muchos otros).

- (3) (a) Has estado muy audaz esta mañana.
- (b) La ensalada está muy buena.

Por consiguiente, nuestro objetivo con este pequeño trabajo será comprobar si, como sostiene Gómez Rubio (2022), *andar*, como *estar*, puede aparecer acompañado por adjetivos que se comporten como *predicados de individuo* (en adelante, *PI*). A este respecto, defenderemos que *andar* favorece esta combinación cuando aparece junto a adjetivos calificativos *disposicionales* (Arche, 2006) en la bibliografía, de manera similar a *estar* en (3a), pero que no suele admitir contextos como los de (3b), al menos, en el español europeo.

En cuanto a la estructura planteada, en primer lugar, se hablará de la descripción del uso de *andar* como verbo semicopulativo en la bibliografía y de su combinación con adjetivos. En segundo lugar, se profundizará en las combinaciones de *andar* con PPII y se comparará con las que admite *estar*. En

tercer lugar, se plantearán una serie de posibles explicaciones a estas oraciones y, por último, se detallarán las conclusiones a las que se ha llegado.

2. *Andar* como verbo semicopulativo

El verbo *andar*, relacionado etimológicamente con los verbos latinos *ambire* y *ambitare*, es considerado un verbo de movimiento que indica “manera de moverse” (Gómez Rubio, 2022, p. 233). En concreto, hay autores que le atribuyen un significado de “movimiento dando pasos” (Roca i Pons, 1954, p. 168). Ahora bien, este mismo verbo presenta distintos empleos en los que se pierde gran parte de significado primitivo, como los que se presentan en los ejemplos de (4), en los que el verbo se puede combinar con un adjetivo², (4a), con un sintagma preposicional³, (4b), con un participio⁴, (4c) o con un adverbio (4d), aunque, en este último caso, también se podría obtener una lectura de *andar* como verbo de movimiento.

- (4) (a) Ana anda contenta.
(b) Ana anda de buen humor.
(c) Ana anda enamorada.
(d) Ana anda bien.

En este sentido, ha sido habitual en la bibliografía incluir *andar* dentro un grupo de verbos, entre los cuales se incluyen algunos que denotan también movimiento (*ir* o *venir*) y otros que no lo hacen (*encontrarse* o *vivir*), que han sufrido un proceso de cambio semántico y que se pueden utilizar de forma similar a un verbo copulativo (Roca i Pons, 1954; Alonso, 1974; Coseriu, 1977). Eso sí, frente a lo que señala Alonso (1974), este fenómeno no es exclusivo de la lengua española (Coseriu, 1977; Hengeveld, 1992; Pustet, 2003).

Así, la asimilación de este uso de *andar* a un verbo copulativo implica una pérdida de significado del verbo, proceso al que se ha denominado *desemantización* (Morimoto y Pavón, 2007), *gramaticalización* (RAE y ASALE, 2009) o incluso *copularización* (Pustet, 2003). Esto significa que el verbo pasa de indicar movimiento a limitarse a unir al sujeto con otro constituyente, comúnmente llamado *atributo* o *complemento predicativo*, que especifica el estado en el que el

² Es cierto que este verbo puede funcionar como auxiliar de perífrasis en el que el verbo auxiliado es un gerundio (*Anda buscándote*). Sobre el debate en cuanto a si estamos ante el mismo verbo, véanse Morimoto y Pavón (2007), RAE y ASALE (2009) y Gómez Rubio (2022).

³ *Andar* también se puede utilizar para indicar el lugar en el que se encuentra el sujeto, con un SP: *Ando en casa de Juan*. El estudio de estos ejemplos queda fuera de nuestros objetivos.

⁴ Sobre el uso de <*andar* + participio> véase García Fernández *et al.* (2006), referencia en la que se defiende que este no es un uso perifrástico de *andar*, sino que el verbo tiene las mismas propiedades que en el empleo *atributivo*.

este se halla y que, además, es el verdadero predicado en estas oraciones. Por eso mismo, se propone que, al contrario de lo que ocurre en (5a), en (5b) es el adjetivo contento el que permite que *Juan* sea su sujeto y no *El tren*. En cambio, un adjetivo como *lleno* sí permite que ambos sean su sujeto sin que el verbo intervenga en ningún momento, como se puede observar en (5c) y (5d).

- (5) (a) Juan anda muy contento.
(b) # El tren anda muy contento.
(c) Juan anda muy lleno.
(d) El tren anda muy lleno⁵.

Ahora bien, frente a los trabajos de Roca i Pons (1954), Alonso (1974), Coseriu (1977) o Porroche (1990), diversos autores entienden que *andar* no se comporta como un verbo copulativo, sino como uno *semicopulativo* o *pseudocopulativo* (Alcina y Blecua, 1975; Porroche, 1990; Demonte y Masullo, 1999; Marín, 2001 2013; Morimoto y Pavón, 2007; RAE y ASALE, 2009; Morimoto y Pavón, 2011; Gómez Rubio, 2022). Esto quiere decir que *andar* no es un verbo que únicamente sirve como nexo entre sujeto y atributo en un caso de predicación, sino que aporta un significado adicional, en este caso, relacionado con el aspecto léxico (Morimoto y Pavón, 2007; RAE y ASALE, 2009).

Por consiguiente, en esta parte del trabajo hablaremos del significado que se le ha asignado al verbo *andar* en este uso y de su integración dentro del grupo que forman los verbos semicopulativos. Posteriormente, nos referiremos a su combinatoria con adjetivos.

2.1. *Andar* y la estatividad

En los trabajos existentes sobre este empleo de *andar* se ha definido de distintas formas ese significado adicional que aporta el verbo *andar* frente a otros como *ser* o *estar*. A este respecto, autores como Matthies (1933) asocian el verbo *andar* a la *imperfectividad* frente a *estar*, que expresa *perfectividad*. Por ejemplo, para apoyar esta propuesta se argumenta que el verbo *andar*, cuando se usa como semicopulativo, no puede aparecer en pretérito perfecto simple, pero, como comprobaremos posteriormente, esto sí puede suceder.

Por otro lado, Roca i Pons (1954) y Alonso (1974) comparan el significado que añade *andar* con el de *vivir*: “ir a la vez por la vida y ser llevado por ella, y no la vida en su totalidad, sino reducida a un aspecto” (Alonso, 1974, p. 215-216).

⁵ Uno de los revisores cuestiona la aceptabilidad de ejemplos como los de (2b) o (5b), aquellos en los que *andar* aparece junto a sujetos inanimados. En efecto, autores como Alonso (1974) o Marín (2000) señalan que *andar* requiere que su sujeto sea animado. No obstante, aunque reconocemos que los ejemplos con sujetos animados son más frecuentes, se pueden encontrar fácilmente combinaciones con otras clases de sujetos y no creemos que se mantenga esta restricción. En cualquier caso, indagaremos en esta cuestión de cara a futuras investigaciones.

Esto quiere decir que el significado es similar, pero entienden que con *andar* se desprende un carácter episódico. Estos autores también comparan el uso de *andar* con el de *estar* y coinciden ambos en que *andar* añade “matices imaginativos” de los que *estar* carece (Roca i Pons, 1954, p. 174), si bien las descripciones llevadas a cabo no son demasiado precisas.

En estudios más recientes, se ha señalado que el verbo *andar* aporta un contenido aspectual estativo. Morimoto y Pavón (2007) consideran que *andar* es un verbo semicopulativo estativo *durativo* que se caracteriza por “denotar un estado en su transcurso, en su duración, sin hacer mención al estadio previo del sujeto” (Morimoto y Pavón, 2007, p. 31). Por su parte, RAE y ASALE (2009) utilizan una etiqueta similar, pues consideran que *andar* es un verbo semicopulativo que indica *persistencia, permanencia o continuidad*.

Esta consideración implica una diferencia clara con otros verbos también considerados semicopulativos, como *ponerse* o *quedarse*, considerados semicopulativos *eventivos* (Morimoto y Pavón, 2007) que añaden un significado de cambio de estado. Por eso mismo, una construcción como <*andar* + adjetivo>, si el verbo está en futuro de indicativo, permitirá obtener, aparte de una lectura prospectiva, una *epistémica* o *modal*, como ocurre en (6a). En cambio, *ponerse*, en futuro, solo genera una lectura orientada hacia un punto posterior al del momento del habla, como se puede comprobar en (6b).

- (6) (a) Andará enfermo (por eso no ha venido hoy).
(b) Se pondrá enfermo (*por eso no ha venido hoy).

En todo caso, también hay cierta divergencia dentro de los semicopulativos estativos, ya que otros verbos incluidos en esta categoría no implican un cambio de estado, pero que, al contrario que *andar*, “presuponen que el sujeto se encontraba en el estado descrito con anterioridad al momento referido por el tiempo verbal” (Morimoto y Pavón, 2007, p. 31). Estos últimos, entre los cuales se incluye a verbos como *seguir* o *continuar*, son calificados como semicopulativos estativos *continuativos* (Morimoto y Pavón, 2007). Una de las diferencias propuestas entre ambos subgrupos de semicopulativos estativos es que los durativos pueden combinarse con adverbios como *ya* o *todavía* en una oración negativa, como ocurre en (7a), algo que no es posible para los continuativos, como se observa en (7b) (Morimoto y Pavón, 2007; RAE y ASALE, 2009). En todo caso, se puede observar en (7c) que el verbo *andar* se comporta como *estar* a este respecto.

- (7) (a) [Todavía / ya] no anda enferma.
(b) *[Todavía / ya] no sigue enferma.
(c) [Todavía / ya] no está enferma.

Por su parte, Gómez Rubio (2022), de forma similar, considera que *andar* es un verbo funcional que aporta aspecto *durativo*, si bien este autor defiende que ese contenido aspectual no forma parte del aspecto léxico, sino del aspecto gramatical. En cualquier caso, lo que es evidente es que tanto *andar* como *estar* implican un estado que afecta al sujeto, por lo que la diferencia entre ambos parece ser mínima⁶. A este respecto, hay autores que sostienen que *estar* es un verbo copulativo y que *andar* es semicopulativo porque *estar* ha sufrido un proceso de gramaticalización mayor (Demonte y Masullo, 1999; Morimoto y Pavón, 2007; RAE y ASALE, 2009; Pavón Lucero, 2013). Otros autores, en cambio, creen que el único verbo copulativo del español es *ser* y que *estar* debe incluirse dentro de los semicopulativos (Fernández Leborans, 1995, 1999; Gómez Rubio, 2022).

En este trabajo, vamos a optar por la opción tradicional de separar un verbo de otro, pero reconocemos que la similitud que existe entre ambos es grande. De hecho, como comprobaremos a continuación, es cierto que la combinación con adjetivos de ambos verbos funciona de forma muy parecida.

2.2. *Andar* y su combinación con adjetivos

En efecto, se ha indicado en diversas ocasiones que *andar* puede aparecer con la mayoría de los adjetivos que normalmente se asocia con *estar* (Porroche, 1990; Demonte y Masullo, 1999; Morimoto y Pavón, 2007; RAE y ASALE, 2009). En este sentido, se suele asociar al verbo *andar* con los adjetivos que se comportan como *predicados de estadio* (en adelante, *PE*) (Carlson, 1977; Pavón Lucero, 2013; Marín, 2013; Gómez Rubio, 2022), es decir, aquellos que sirven para designar cierta situación que afecta al sujeto. De hecho, Marín (2013) señala que la combinación con semicopulativos como *andar* es una buena prueba para determinar que un adjetivo se comporta como un *PE*, mientras que Bosque (2022) defiende que no todas las combinaciones son posibles.

Dentro de los PPEE, se puede comprobar fácilmente que *andar* se puede combinar con adjetivos como *contento* o *lleno*, que son los que nunca podrían ir con el verbo *ser* y que han sido calificados como *perfectivos* en la tradición

⁶ Gómez Rubio (2022, p. 337) sostiene que la diferencia entre ambos se debe a “la extensión temporal en la que el valor de la verdad de la proposición puede aplicarse”. Véase esta referencia para una explicación más detallada.

hispanica (Bosque, 1990; Silvagni, 2017, entre otros), como se comprueba en (8a) y (8b).

- (8) (a) Los comentarios andan llenos de insultos (<http://www.noticasalminuto.es/>, Sketch Engine, STenTen Spanish Web⁷ 2018).
(b) El Consejo anda contento, y se le nota (<http://www.elcorreoweb.es/>, Sketch Engine, STenTen Spanish Web 2018).

Además, este verbo puede funcionar con otros adjetivos que podrían combinarse tanto con *ser* como con *estar*, como *triste*, *alegre* o *tranquilo*, por lo que se les atribuye una doble lectura, una como PI y otra como PE. Eso sí, se considera que cuando van con *estar*, se interpretan como PPEE. Estos adjetivos, en combinación con *andar*, también se comportan como PPEE, ya que no predicen una propiedad del sujeto como en *Juan es alegre* ('se caracteriza por ser una persona alegre', DLE), sino que implica una situación en la que se encuentra el sujeto, marcada por el significado del adjetivo, como se observa en los siguientes ejemplos.

- (9) (a) En el Sevilla andan tranquilos en ese aspecto debido a esa confianza total en Soria y en la cantidad que podría ingresar con el traspaso del actual portero titular (<http://www.elcorreoweb.es/>, Sketch Engine, STenTen Spanish Web 2018).
(b) Cualquiera que pase por lo que pasó Cyborg andaría triste lamentándose de su destino [...] (<http://www.blogdesuperheroes.es/>, Sketch Engine, STenTen Spanish Web 2018).

Ahora bien, la cuestión principal es si este verbo se puede combinar con adjetivos que, en principio, no se comporten como PPEE. Como comprobaremos en el apartado posterior y como adelantó Gómez Rubio (2022), sí existen esta clase de combinaciones, pero las asociaremos a una determinada clase de adjetivos.

⁷ Algunos de los ejemplos incluidos en este trabajo se han extraído de los subcorpus escritos STenTen Spanish Web 2018 y 2023, integrados en Sketch Engine (Kilgarriff *et al.*, 2004 y Kilgarriff y Renau, 2013). Salvo los de (16e) y (16f), todos los ejemplos proceden del español europeo.

3. *Andar* con predicados de individuo

La posible aparición de *andar* con adjetivos que se comporten como PPII ha sido una cuestión descuidada por los estudios que hemos mencionado, excepto en Gómez Rubio (2022). En cambio, como se mencionó en la introducción, ha sido mucho más habitual el análisis de construcciones como las de (10), en las que *estar* se combina con *inteligente* o *español*, adjetivos que normalmente son definidos como predicados de individuo.

- (10) (a) El piloto chileno estuvo inteligente en la primera manga, ya que rodó a rueda de su rival al que estudió a fondo, [...] (<http://www.motociclismo.es/>, Sketch Engine, Spanish Web 2018).
- (b) La cartelera donostiarra del 29-IX-81 estaba muy española, puesto que además de las dos películas de Pilar Miró, teníamos en el Savoy ‘Mi querida señorita’ [...] (<http://www.sadecine.com/>, Sketch Engine, STenTen Spanish Web 2023, 2022).

Ante estos ejemplos, se han propuesto diversas explicaciones. En muchos trabajos se ha defendido que hay un cambio en el comportamiento aspectual del adjetivo, que pasa a comportarse como un predicado de estadio (Leonetti, 1994; Escandell-Vidal y Leonetti, 2002; Marín, 2010, 2013; Arche, 2012; Silvagni, 2017 y Gómez Rubio, 2022, entre otros). A este respecto, se propone que *estar* desencadena un proceso de *coerción* (Pustejovsky, 1995) y provoca un cambio en la interpretación del adjetivo. De este modo, se entiende que el sujeto exhibe cierta propiedad que se vincula a una situación específica, puesto que esto último es un requisito que impone el verbo *estar*. En otros trabajos también se entiende que *estar* impone esta restricción, pero esta se suple entendiendo que hay una situación en la que el hablante tiene evidencia de lo que está afirmando (Escandell-Vidal y Leonetti, 2016; Escandell-Vidal, 2018a; Escandell-Vidal, 2018b). En cambio, otras propuestas abogan por una explicación distinta, basada en los *modos de comparar* (véase Moreno Quibén, 2022; Gumiel-Molina, Moreno-Quibén y Pérez-Jiménez, 2024a, 2024b y las referencias allí citadas).

Una vez anotado esto, es evidente que no pretendemos indagar en este debate, sino que queremos responder a la pregunta que planteábamos al inicio de este trabajo: ¿*andar* se puede comportar de manera similar a *estar* en estos contextos?

3.1. El comportamiento en las combinaciones <*andar* + PI>

Gómez Rubio (2022), como se mencionó en el apartado anterior, sostiene que *andar* únicamente se combina con predicados de estadio. No obstante, sí reconoce que verbos como *andar* pueden “coercionar a los PPII” (Gómez Rubio,

2022, p. 332). Este autor menciona la combinación de *andar* con adjetivos como *simpático* y considera que “cada una de las propiedades es interpretada como temporal” (Gómez Rubio, 2022, p. 333). En concreto, este autor señala que el verbo *andar* solo se combina con PI cuando el adjetivo denota una *propiedad psicológica*, de ahí que pueda haber coerción en (11a) y (11b), pero no en (11c).

- (11) (a) Juan anda simpático.
(b) Ana anda inteligente.
(c) *Juan anda gordo.

A este respecto, coincidimos con Gómez Rubio (2022) a la hora de señalar que *andar* se puede combinar con adjetivos que se definan como predicados de individuo y que lo hace en menor medida que *estar*. En todo caso, nos proponemos especificar qué clase de adjetivos favorecen este uso de *andar*. A este respecto, vamos a mostrar los siguientes ejemplos, los que van del (12a) al (12e), oraciones en las que *andar* se combina con adjetivos que se suelen incluir dentro de los PPEE (*fino, audaz, valiente, inteligente o hábil*).

- (12) (a) [...] que aquí andamos muy audaces a las críticas, picarones (<http://www.protestantedigital.com/>, Sketch Engine, European Spanish Web 2018).
(b) No anduvieron muy finos los retratistas de la policía de Georgia tratando el caso de esta señora (<http://www.publico.es/>, Sketch Engine, European Spanish Web 2018).
(c) El francés, seguro y en figura, anduvo inteligente y fenomenal con este “Medianoche”, que se vino arriba con su castita, movilidad y nobleza (<http://www.abc.es/>, Sketch Engine, STenTen European Spanish Web 2023).
(d) Por su suerte para él, y el resto de pasajeros del avión, el comandante del aparato anduvo hábil y consiguió regresar y aterrizar de emergencia en el JFK (<http://www.zeleb.es/>, Sketch Engine, STenTen European Spanish Web 2023).
(e) Tres minutos después, Txiki encaró en condiciones favorables, aunque algo menos ventajosas, pero José Antonio anduvo valiente en la salida, mejor que el primer tanto ceutí, en el que se quedó entre dos aguas (<http://www.segundab.lavozdigital.es/>, Sketch Engine, European Spanish Web 2023).

Lo que se puede observar en estos casos es que los adjetivos que aparecen, más que señalar cualidades psicológicas, sirven para caracterizar cierto comportamiento o actuación por parte del sujeto. Por consiguiente, consideramos

que adjetivos como estos podrían ser incluidos en la categoría que forman los adjetivos calificativos *disposicionales* (*dispositional adjectives*, Arche, 2006), llamados *evaluativos* en Fábregas, Leferman y Marín (2019). Estos, en la clasificación de Dixon (1982) y, posteriormente, en la de Demonte (1999), se integran en un grupo más grande, el de los adjetivos calificativos que expresan *aptitudes y (pre)disposiciones humanas*. Si bien en esta clase entran adjetivos de distinta naturaleza, algunos de los cuales definen *aptitudes* (*apto, capaz*), los que aparecen con *andar* en estos contextos implican un comportamiento que se atribuye, normalmente, a un sujeto humano (*inteligente, audaz, hábil*).

En todo caso, frente a la interpretación eventiva que se les atribuye a algunas oraciones en las que estos adjetivos se combinan con *ser* (Arche, 2006; Silvagni, 2017), entendemos que la lectura aspectual aquí es estativa y se asocia a un contexto en el que el sujeto exhibe cierta propiedad y, de este modo, se encuentra en una situación concreta. Por ejemplo, observamos que, mientras que cuando adjetivos como *valiente* se combinan con *ser*, admiten la perífrasis progresiva <estar + gerundio>, como se observa en (13a), esto no es posible cuando el verbo es *andar*, como ocurre en (13b). Por otro lado, tampoco observamos que el sujeto tenga una mayor implicación en lo denotado y se asocie a la agentividad, como sí sucede con *ser* en algunos contextos. Por ejemplo, al contrario de lo que ocurre en (14a), la combinación con *andar* no admite el imperativo en (14b).

- (13) (a) Está siendo valiente.
(b) *Está andando valiente.
- (14) (a) ¡Sé valiente, Ana!
(b) *¡Anda valiente, Ana!

Aparte de esto, se puede observar que en la mayoría de los ejemplos el verbo está en pretérito perfecto simple, tiempo verbal que, en estos casos, defendemos que sirve para indicar que el “estado que tiene vigencia durante un intervalo durante un intervalo acotado de tiempo que es anterior al momento del habla” (Jaque Hidalgo, 2014, p. 296). Además, esto sirve para demostrar que el uso de *andar* como semicopulativo en este tiempo verbal no es imposible, frente a lo que pensaba Matthies (1933).

Por tanto, defendemos que en estas combinaciones de *andar* y adjetivos *disposicionales* hay una interpretación asociada a un contexto específico en la que el sujeto actúa de una manera concreta. Consideramos, así, que la interpretación del adjetivo es la de un PE. En estos casos, además, la similitud con *estar* se hace palpable, ya que la sustitución de *andar* por *estar* en estas oraciones es posible. Ahora bien, debemos matizar que *andar* no admite contextos con predicados de individuo que sí son tolerados por *estar*.

3.2. Otros contextos exclusivos de la coerción con *estar*

En efecto, defendemos que, como intuía Gómez Rubio (2022), *andar* presenta ciertas limitaciones al combinarse con predicados de individuo, al menos, mayores de las que muestra *estar*. Por ejemplo, como se señalaba anteriormente, este último verbo es habitual con adjetivos evaluativos *de gusto personal* (Moreno Quibén, 2022) como *dulce, bueno o salado* en oraciones como (15a). Por el contrario, el verbo *andar*, al menos en el español europeo, no parece admitirlos. Entendemos, por tanto, que oraciones como (15b) son agramaticales.

- (15) (a) El vino está [muy agrio / amargo / dulce / salado].
(b) *El vino anda [muy agrio / amargo / dulce / salado].

Por otro lado, el verbo *estar* se puede combinar con otras clases de adjetivos evaluativos como *guapo, interesante o entretenido* en casos como los de (16a) o (16b) (v. Escribano, 2024). Las variantes con *andar*, en el español europeo, se deberían considerar agramaticales, si bien aquí debemos reconocer que podría existir cierta variación dialectal con respecto al español de América. De hecho, frente al contexto anterior, en este sí es posible encontrar en corpus ejemplos como los de (16e), documentado en Chile, y (16f), ejemplo del español hablado en Argentina.

- (16) (a) Juan está muy guapo con esa camisa.
(b) El debate estaba entretenido.
(c) (?) Juan anda muy guapo con esa camisa.
(d) (?) Ese debate anda entretenido.
(e) Hasta ahora es el comentario más imbécil y más insultante al intelecto que pudiera hacerse en un debate que andaba interesante (<http://chileliberal.blogspot.com/>, Sketch Engine, STenTen Spanish Web 2023, ejemplo de Chile).
(f) Aunque siempre procuraba arreglarse y andar muy guapa, no gustaba de los colores oscuros, su ropa era alegre [...] (<http://doriselacueta.fullblog.com.ar/>, Sketch Engine, STenTen Spanish Web 2023, ejemplo de Argentina).

Por último, conviene señalar que *andar* no admite fácilmente la combinación con adjetivos relacionales, como sucede en (17a). De todos modos, también cabe mencionar que la aparición de esta clase de adjetivos con *estar* resulta extraña en la mayoría de los casos. De hecho, si bien es cierto que ejemplos como (17b) pueden ser más habituales en el español europeo, más raro es encontrar casos como (17c).

- (17) (a) *Anda muy madrileño últimamente.
 (b) Está muy madrileño últimamente.
 (c) *Está muy marítimo.

3.3. Hacia una explicación: problemas y cuestiones pendientes

En este apartado, hemos afirmado que la combinación de *andar* es posible con adjetivos PI, pero que, cuando este sucede, la predicación se limita a una situación concreta y la interpretación del adjetivo es la de un PE. A este respecto, Gómez Rubio (2022, p. 170) propone para oraciones como las de (18a) y (18b) la estructura sintáctica representada en (18c). Se entiende, en este caso, que *andar* se sitúa en SAspecto, puesto que, en su modelo, es un verbo funcional que aporta aspecto gramatical. En esta propuesta, el verbo selecciona predicados de estadio, los cuales representa a partir de un SEvento que tiene como complemento un SPredicación, una estructura funcional que permite que categorías no verbales como los adjetivos sean predicados (Baker, 2003) y que contiene en su especificador al sujeto, que, posteriormente, asciende a ST. Se entiende, entonces, que SEvento contiene una variable espaciotemporal y sirve para delimitar la asignación de la propiedad al sujeto en el plano espacio-temporal. En casos como (18b) lo que ocurre es que el verbo provoca coerción y el adjetivo se inserta en una estructura en la que, en principio, no debería entrar.

- (18) (a) Juan anda enfermo en este momento.
 (b) Juan anduvo fino en ese momento.
 (c)

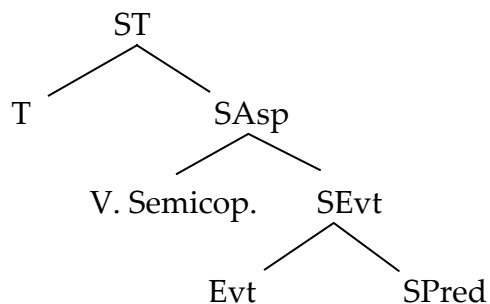

En este caso, consideramos que una estructura como la de (18c) y, en general, las propuestas que abogan por el fenómeno de la coerción presentan dos problemas fundamentales para explicar el funcionamiento de estas construcciones. En concreto, pensamos que no permiten predecir, en primer lugar, por qué no cualquier PI puede funcionar con *andar* y, en segundo lugar, por qué la coerción solo funciona en estos casos con *andar*, pero no en otros contextos que un adjetivo con una interpretación de PE debería admitir. De hecho, adjetivos como *hábil* o *audaz* no pueden usarse como complementos predicativos no seleccionados por el verbo, como se observa en (19a) ni en construcciones absolutas, como ocurre en (19b) (Marín, 2013).

- (19) (a) *Juan llegó [inteligente / audaz].
(b) *[Inteligente / audaz] Juan, no fue a la fiesta.

Por consiguiente, consideramos importante destacar que una explicación para las combinaciones <*andar* + PPII> debería trazar una frontera más precisa entre los adjetivos que se comportan como PPEE en todos los contextos descritos, como *contento*, *enfermo* o *lleno*, y los que con *andar*, y con *estar*, podrían generar una interpretación como PPEE. A este respecto, como sugiere Fábregas (2016), es posible que los primeros se definan como PPEE en el propio sintagma adjetival y otros lo hagan en un nivel superior, a partir de una estructura funcional. En cierta medida, esto mismo está presente en la explicación de Gómez Rubio (2022) a partir de SEvento, pero este autor considera que esto ocurre en todos los casos con PPEE.

Además, aparte del adjetivo, conviene profundizar más en las posibles restricciones que *andar* parece imponer sobre los predicados que lo acompañan. Lo expuesto hasta ahora sugiere que *andar* requiere una situación a la que vincular lo afirmado, como se propone con *estar*, pero es evidente que conviene definir con más precisión en qué consiste esa restricción si partimos de la idea de que estos verbos no son los verdaderos predicados en la oración. A este respecto, nuestro objetivo en futuras investigaciones será determinar si esta clase de limitaciones se pueden definir en la propia estructura sintáctica o si vienen determinadas desde el léxico por parte del adjetivo o del verbo.

4. Conclusiones

En definitiva, este artículo ha supuesto un acercamiento al uso del verbo *andar* como semicopulativo. Tras un repaso de lo establecido en la bibliografía, se ha comprobado que este verbo presenta, como *estar*, algunos usos con predicados de individuo, sobre todo, cuando estos son adjetivos calificativos disposicionales. Ahora bien, también se ha observado que no todas estas combinaciones son posibles, frente a lo que ocurre con el verbo *estar*. En todo caso, consideramos fundamental una mayor profundización en estas construcciones, ya que han quedado pendientes algunas cuestiones en las que, por el momento, no podemos insistir.

Bibliografía

- ALCINA, J. y BLECUA, J. M. (1975). *Gramática española*. Ariel.
- ALONSO, A. (1974). VI. Sobre métodos: construcciones con verbos de movimiento en español. En A. Alonso, *Estudios lingüísticos. Temas españoles* (3.^a ed., pp. 190-236). Gredos.
- ARCHE, M.^a J. (2006). *Individuals in Time. Tense, aspect and the individual/stage distinction*. John Benjamins Publishing Company.
- ARCHE, M.^a J. (2012). On the aspectuality of the individual-level / stage-level dichotomy. *Borealis: An International Journal of Hispanic Linguistics*, 1(2), 109-132. <https://doi.org/10.7557/1.1.2.2385>
- BAKER, M. C. (2003). *Lexical categories: verbs, nouns and adjectives*. Cambridge University Press.
- BOSQUE, I. (1990). Sobre el aspecto en los adjetivos y en los participios. En I. Bosque (Ed.), *Tiempo y aspecto en español* (pp. 13-34). Cátedra.
- BOSQUE, I. (2022). Event-related states in secondary predication. *Revista de Estudos Interlingüísticos da Universidade do Porto*, 2, 99-123. <https://ojs.letras.up.pt/index.php/EL/article/view/12809>
- CARLSON, G. N. (1977). *Reference to Kinds in English* [PhD dissertation, University of Massachusetts].
- COSERIU, E. (1977). Sobre las llamadas «construcciones con verbos de movimiento»: un problema hispánico. En E. Coseriu, *Estudios de lingüística románica* (pp. 70-79). Gredos.
- CUERVO, R. J. ([1872-1994] 1998). *Diccionario de construcción y régimen de la lengua castellana*. Reedición del Instituto Caro y Cuervo. Herder.
- DEMONTE, V. (1999). El adjetivo: clases y usos. La posición del adjetivo en el sintagma nominal. En I. Bosque y V. Demonte (Dirs.), *Gramática descriptiva de la lengua española* (vol. I, pp. 129-215). Espasa Calpe.
- DEMONTE, V. Y MASULLO, P. J. (1999). La predicación: los complementos predicativos. En I. Bosque y V. Demonte (Dirs.), *Gramática descriptiva de la lengua española* (vol. II, pp. 2461-2524). Espasa Calpe.
- DIXON, R. M. W. (1982). *Where Have All the Adjectives Gone?* De Gruyter.
- ESCANDELL-VIDAL, M.^a V. (2018a). Evidential Commitment and Feature Mismatch in Spanish *Estar* Constructions. *Journal of Pragmatics*, 128, 102-105. <https://doi.org/10.1016/j.pragma.2017.10.004>
- ESCANDELL-VIDAL, M.^a V. (2018b). *Ser y estar con adjetivos. Afinidad y desajuste de rasgos*. *RSEL*, 48, 57-114. <http://doi.org/0.31810/RSEL.48.3>
- ESCANDELL-VIDAL, M.^a V. Y LEONETTI, M. (2002). Coercion and the Stage / Individual Distinction. En J. Gutiérrez Rexach (Ed.), *From Words to Discourse. Trends in Spanish Semantics and Pragmatics* (pp. 159-179). Elsevier.
- ESCANDELL-VIDAL, M.^a V. y LEONETTI, M. (2016). 'Estar joven' a los dos lados del Atlántico. En E. Sainz, F. del Barrio e I. Arroyo (Eds.), *Geométrica explosión:*

Estudios de lengua y literatura en homenaje a René Lenarduzzi (pp. 65-78). Ca'Foscari.

- ESCRIBANO, G. (2024). Events and copulas. An approach to a phenomenon of variation across Spanish dialects. En S. Gumiel-Molina, I. Pérez-Jiménez y P. Pérez-Ocón (Eds.), *Current issues in Spanish syntactic variation. Isogloss. Open Journal of Romance Linguistics*, 10(5)/7, 1-43. <https://doi.org/10.5565/rev/isogloss.388>
- FÁBREGAS, A. (2012). A guide to IL and SL in Spanish: Properties, problems and proposals. *Borealis – An International Journal of Hispanic Linguistics*, 1(2), 1-72. <https://doi.org/10.7557/1.1.2.2296>
- FÁBREGAS, A. (2016). *Las nominalizaciones*. Visor Libros.
- FÁBREGAS, A., LEFERMAN, B. Y MARÍN, R. (2019). Evaluative Adjectives are Davidsonian States. *Proceedings of Sinn Und Bedeutung*, 17, 237-253. <https://ojs.ub.uni-konstanz.de/sub/index.php/sub/article/view/343>
- FERNÁNDEZ LEBORANS, M.^a J. (1995). Las construcciones con el verbo ESTAR: aspectos sintácticos y semánticos. *Verba. Anuario Galego de Filoloxía*, 22, 253-284.
- FERNÁNDEZ LEBORANS, M.^a J. (1999). La predicación. En I. Bosque y V. Demonte (Dirs.), *Gramática descriptiva de la lengua española* (vol. II, pp. 2357-2460). Espasa Calpe.
- GARCÍA FERNÁNDEZ, L. (Dir.), CARRASCO GUTIÉRREZ, A., CAMUS BERGARECHE, B., MARTÍNEZ-ATIENZA, M. Y GARCÍA GARCÍA-SERRANO, M.^a A. (2006). *Diccionario de perífrasis verbales*. Gredos.
- GÓMEZ RUBIO, J. (2022). *Predicación, gramaticalización y perífrasis verbales* [Tesis doctoral, Universidad Complutense de Madrid]. <https://hdl.handle.net/20.500.14352/3787>
- GUMIEL-MOLINA, S., MORENO-QUIBÉN, N. Y PÉREZ-JIMÉNEZ, I. (2024a). Lexical-Syntactic Classes of Adjectives in Copular Sentences across Spanish Varieties: The Innovative Use of Estar. *Languages*, 9(1), 1-37. <https://doi.org/10.3390/languages9010020>
- GUMIEL-MOLINA, S., MORENO-QUIBÉN, N. Y PÉREZ-JIMÉNEZ, I. (2024b). Variación sintáctica en español con verbos no predicativos desde una perspectiva microparamétrica: construcciones existenciales, copulativas y semicopulativas. *RSEL*, 54(2), 63-110. <https://doi.org/10.31810/rsel.54.2.2>
- HENGEVELD, K. (1992). *Non-verbal predication: theory, typology, diachrony*. Mouton de Gruyter.
- JAUQUE HIDALGO, M. (2014). *La expresión de la estatividad en español: niveles de representación y grados de dinamicidad* [Tesis doctoral, Universidad Autónoma de Madrid]. <http://hdl.handle.net/10486/661873>
- KILGARIFF, A., RYCHLÝ, P., SMRŽ, P. Y TUGWELL, D. (2004). The Sketch Engine. En G. Williams y S. Vessier (Eds.), *Proceedings of the 11th EURALEX International Congress* (pp. 105-116). Université de Bretagne-Sud.

- KILGARIFF, A. Y RENAU, I. (2013). EsTenTen, a vast web corpus of Peninsular and American Spanish. *Procedia-Social and Behavioral Sciences*, 95, 12-19. <https://doi.org/10.1016/j.sbspro.2013.10.617>
- LAPESA, R. (2000). *Estudios de morfosintaxis histórica del español*. Gredos.
- LEONETTI, M. (1994). *Ser y estar: estado de la cuestión*. *Barataria*, 1, 182-205.
- MARÍN, R. (2001). *El componente aspectual de la predicación* [Tesis doctoral, Universitat Autònoma de Barcelona]. <http://www.tdx.cat/TDX-0726101-094043>
- MARÍN, R. (2010). Spanish adjectives within bounds. En P. Cabredo-Hofherr y O. Mathushansky (Eds.), *Adjectives: formal analyses in syntax and semantics* (pp. 307-332). John Benjamins. <https://doi.org/10.1075/la.153.09mar>
- MARÍN, R. (2013). *La stativité dans tous ses états* [Habilitation à diriger des recherches]. Université Paris 8.
- MATTHIES, W. (1933). *Die aus den intransitivien Verben der Bewegung und dem Partizip des Perfekts gebildeten Umschreibungen in Spanishchen*. Weimar.
- MORIMOTO, Y. (2001). *Los verbos de movimiento*. Visor Libros.
- MORIMOTO, Y. Y PAVÓN, M.^a V. (2007). *Los verbos pseudo-copulativos del español*. Arco Libros.
- MORIMOTO, Y. Y PAVÓN, M.^a V. (2011). Las clases de Ignacio se nos hacían cortas. En M.^a V. Escandell-Vidal, M. Leonetti y C. Sánchez López (Coords.) *60 problemas de gramática: dedicados a Ignacio Bosque* (pp. 112-117). Akal.
- MORENO-QUIBÉN, N. (2022). *Estructuras de predicación y alternancia de cópula* [Tesis doctoral, Universidad de Alcalá]. <http://hdl.handle.net/10017/56091>
- PORROCHE, M. (1990). *Aspectos de la atribución en español (Las construcciones con un atributo adjetivo que se refiere al sujeto)*. Libros Pórtico.
- PUSTEJOVSKY, J. (1995). *The Generative Lexicon*. Cambridge University Press.
- PUSTET, R. (2003). *Copulas. Universals in the Categorization of the Lexicon*. Oxford University Press.
- REAL ACADEMIA ESPAÑOLA (RAE) y ASOCIACIÓN DE ACADEMIAS DE LA LENGUA ESPAÑOLA (ASALE) (2009). *Nueva gramática de la lengua española*. Espasa Libros.
- REAL ACADEMIA ESPAÑOLA (s.f.). *Diccionario de la lengua española* (23.^a ed., versión 23.8 en línea). <https://dle.rae.es>
- ROCA I PONS, J. (1954). Sobre el valor auxiliar y copulativo del verbo *andar*. *Archivum. Revista de la Facultad de Filosofía y Letras*, 4, 166-182.
- SILVAGNI, F. (2017). *Entre estados y eventos. Un estudio del aspecto interno del español* [Tesis doctoral, Universitat Autònoma de Barcelona]. <https://hdl.handle.net/10803/405516>

Fecha de recepción: 14/04/2025
Fecha de aceptación: 02/06/2025